



Warmer feelings.

*Un jardin paradisiaque avec Kirami
- Warmer feelings*



Kirami - la félicité de la baignade traditionnelle conjuguée à de nouvelles perspectives pour le plaisir en plein air.

Kirami, fondé en 2001, est le plus grand fabricant de bains nordiques au monde, connu tant pour ses bains nordiques de haute qualité que pour ses **saunas Kirami FinVision®** et ses **modules annexes Kirami FinVision®**. Kirami fait partie du groupe Harvia depuis 2021. Harvia est l'un des principaux fabricants d'articles pour saunas et spas au monde, dont la gamme complète de produits répond aux besoins tant des consommateurs que des professionnels.

Les produits les plus récents de ce catalogue comprennent les bains nordiques de la **série Dual**, qui nous rapprochent résolument d'une expérience de baignade encore plus agréable. **La pompe à chaleur Poolican**, incluse dans les kits de bain nordique de cette série, possède une fonction à la fois de chauffage et de refroidissement, vous permettant de profiter d'une eau chaude ou froide selon vos envies. Cette fonctionnalité est particulièrement utile pour les athlètes qui utilisent des bains froids pour récupérer. L'eau froide peut également imiter la sensation de la baignade hivernale, offrant les mêmes bienfaits pour la santé tout au long de l'année. La série comprend le **Tiny Dual** pour deux personnes, le **Breezy Dual** de taille moyenne et le **Family Dual**, particulièrement adapté aux familles nombreuses ou aux groupes d'amis. La série est complétée par le **Twinnny Dual**, qui se compose de deux bassins côte à côte.

Notre concept Annex est unique en son genre, nous venons d'ailleurs de lancer une série de modèles de bains nordiques spécialement conçus pour être assortis aux modules Annex. Parmi lesquels **Tiny S** et **Tiny S Dual**, ainsi que **Family M** et **Family L**.

Vous trouverez par ailleurs d'autres informations sur le **concept Annex** dans ce catalogue. Les modules Annex entièrement compatibles vous permettent de composer un jardin paradisiaque parfaitement adapté à vos besoins et à l'espace disponible. Les modules Annex conviennent aussi parfaitement à un usage professionnel, soit en tant que forfait de location pour compléter les équipements existants d'un bâtiment ou d'un complexe, soit en tant qu'espace de loisirs d'une entreprise. Les modules Annex comprennent actuellement une large gamme de bâtiments et d'accessoires, des saunas aux vestiaires, en passant par les salons d'hiver, les terrasses et les pergolas.

Sans oublier nos textiles **Kirami FinVision® Experience**, conçus pour offrir une expérience holistique dans le bain nordique et le sauna.

Nous vous souhaitons de passer un agréable moment à parcourir notre nouveau catalogue !

MADE IN +
FINLAND



HARVIA

TABLE DES MATIÈRES

4-7	Groupes de produits
8-9	Qu'est-ce que Kirami ?
10-11	Outils pour vous aider à choisir un bain nordique
12-21	Original
22-27	Comfort
28-33	Premium
34-35	Bains nordiques Kirami FinVision® Annex
36-37	Prochaine version de Premium Twinny Dual
38-39	Profitez de votre bain nordique toute l'année
40-41	Couleurs et matériaux
42	Poêles
43	Chauffer un bain nordique
44	Investissez dans l'hygiène, achetez un filtre
45	Entretien d'un bain nordique
46	Marches et porte-boissons
47	Tubbar Kirami
48-49	Couvercles et cadenas de baignoire
50-51	Des détails soigneusement étudiés
52-53	Kirami est aussi pionnière en matière de sécurité
54-59	D'un bain nordique à un jardin totalement paradisiaque - Kirami FinVision® Annex
60-61	Kirami FinVision® Experience
62-65	Outstanding®
66	Les partenaires de Kirami
67	Commande et livraison



A DIVISION OF
HARVIA GROUP

Original

Kirami Original vous entraîne aux origines d'une expérience de baignade authentique. La haute qualité de ces bains nordiques simples et traditionnels est le résultat d'un choix minutieux de matériaux et d'un savoir-faire artisanal.

La famille de produits Original comprend des options pour les groupes de toutes tailles. **Hazy** est populaire auprès de ceux qui achètent un bain nordique pour la première fois, **Breezy** améliore drastiquement la facilité d'entretien et **Woody** séduit les amoureux de la nature avec son bois véritable qui crée une ambiance parfaite. Quant à **Tiny** et **Woody Tiny**, ils offrent un cadre agréable pour une baignade en duo.

Les bains nordiques Kirami Original sont fabriqués en Finlande.

P. 12-21



Comfort

Kirami Comfort offre une expérience de baignade agréable et relaxante. Ces bains nordiques sont faciles à entretenir et conviennent parfaitement aux amateurs de bain nordique actifs.

Steady, l'un des plus populaires de la série Comfort, est parfait pour les amateurs de confort et de style moderne. Les bains nordiques **Family** conviennent aussi bien aux petites qu'aux grandes familles. Ils sont conçus pour les familles avec de jeunes enfants, les personnes âgées et les personnes à mobilité réduite, pour qu'ils puissent y entrer et en sortir facilement et en toute sécurité. En raison d'une actualisation de la sélection de couleurs des coques intérieures, le Light Gray a remplacé le Stone Gray plus foncé. Grâce à cela, toutes les baignoires peuvent désormais être équipées d'un éclairage LED monté en usine.

Les bains nordiques Kirami Comfort sont fabriqués en Finlande.

P. 22-27



Premium

La série Premium est le produit phare de Kirami. Le design, l'efficacité et le confort d'utilisation de ces produits sont uniques en leur genre. Le luxueux **Pearly** fait partie de la famille Premium, sa coque intérieure de couleur champagne, à compléter avec un éclairage LED, crée une ambiance parfaite. Pearly constitue un ajout élégant à une terrasse Annex, par exemple.

Les bains nordiques **Red Cedar Premium** font également partie de la famille de produits Premium. Les buses d'hydrothérapie réglables Water Jets pour les bains nordiques **Tiny Flow** et **Steady Flow** procurent une détente agréable, tandis que les bains nordiques de la série **Dual** et le nouveau **Twinnny** vous permettent de choisir entre une merveilleuse chaleur et une revigorante fraîcheur.

Les produits Premium conservent leur esthétique au fil des années.

Les bains nordiques Kirami Premium sont fabriqués en Finlande.

P. 28-33



Annex

Le concept Kirami FinVision® Annex offre des possibilités presque infinies pour créer votre propre jardin paradisiaque. Le principal aspect du concept Annex est la compatibilité parfaite des différents éléments, tant sur le plan structurel que visuel.

Des versions Annex distinctes de quatre modèles de bain nordique, dont le matériau de surface s'accorde à merveille aux modules Annex, sont désormais disponibles. **Annex Tiny S** et **Annex Tiny S Dual** sont parfaits pour une ou deux personnes qui souhaitent se détendre, tandis que les bains nordiques **Annex Family M** et **L** peuvent accueillir un plus grand nombre de baigneurs. Découvrez le concept Annex et créez votre propre petite oasis !

Les bains nordiques Kirami FinVision® Annex sont fabriqués en Finlande.

P. 34-35



Les modules Kirami FinVision® Annex vous permettent de créer un jardin paradisiaque unique. Le concept modulaire vous donne la possibilité de choisir les éléments qui répondent à vos besoins et de les combiner de manière créative et harmonieuse. Les modules comprennent des saunas, des vestiaires, des terrasses, des salons d'hiver, des patios et des pergolas, que vous pouvez soit mélanger et assortir selon vos préférences, soit acheter en tant que modules individuels. Les modules sont conçus pour avoir une apparence uniforme, les nouvelles parties s'intégrant tant structurellement qu'esthétiquement aux parties existantes.

Les modules Kirami FinVision® Annex peuvent être complétés par des bains nordiques, des accessoires et des équipements Kirami, ainsi que par des barbecues, des braseros et des décorations de jardin de la gamme de produits Outstanding. Ces éléments créeront l'oasis idéale dans votre jardin. P. 54-59



Outstanding by KIRAMI

Les produits **Outstanding** ont été créés pour répondre à un besoin réel. Nous voulions concevoir des produits durables, fonctionnels et esthétiques, permettant à nos clients de profiter de la vie, tant en ville qu'à la campagne. Le **Roasty Boss** est un barbecue de compétition, qui répond aux besoins des chefs les plus exigeants, surtout si vous l'équipez d'une plaque de cuisson **Iron Monster**. Ensemble, ils constituent une installation puissante pour préparer un délicieux repas, quel que soit le nombre de convives. La **cuve du Roasty Boss** peut également servir de brasero, ce qui vous permet de profiter des flammes dansantes. Les autres accessoires comprennent un tablier en cuir magnifiquement patiné, le **Leather Patron**, et le charbon de bois **Heat It Up** qui vous garantit un lit de braises du feu de Dieu. Le dernier produit de la série Outstanding est le livre de cuisine du grand chef Jesse Söderlund, **LET'S EAT OUT**, dans lequel on retrouve de nombreuses et délicieuses recettes pour cuisiner et manger en plein air. Pour la décoration extérieure, la série Outstanding propose le très fonctionnel et véritablement polyvalent **Triholdy**. Fabriqué en acier Corten, le Triholdy peut être utilisé comme séparateur d'espace, support pour le bois de chauffage ou jardinière, pour ne citer que quelques exemples. Les seules limites sont celles de votre imagination P. 62-65



Kirami FinVision® *Experience.*

La volonté d'être en connexion étroite avec la nature et de profiter de la vie est flagrante dans tous les produits Kirami, y compris dans ceux de la série **Kirami FinVision® Experience** qui couvre l'ensemble de l'expérience du sauna. Les agréables serviettes de sauna en coton, les serviettes de bain douces et grandes en tissu gaufré et les élégants et luxueux peignoirs en coton 100 % rendent vos moments de détente encore plus confortables. En outre, la gamme de produits comprend une trousse de toilette fabriquée à partir de toile de voile recyclée et différents modèles de bonnets de bain amusants, particulièrement utiles dans les bains nordiques. Il y en a pour tous les goûts. P. 60-61



Un bain nordique Kirami est :

Une acquisition facilitée

- Vaste réseau de revendeurs
- Vaste gamme de produits
- Peut être installé presque n'importe où
- Transport vers n'importe quelle destination
- Livré entièrement assemblé, le client n'a plus qu'à raccorder le poêle, ainsi que la cheminée pour les modèles disposant d'un poêle à bois
- Notices d'emploi claires et exhaustives
- Vous trouverez une réponse à la plupart des questions dans nos articles de blog et notre page dédiée aux FAQ
- Toutes les informations sont rassemblées sur une fiche produit que vous trouverez sur notre site internet

Une utilisation sûre

- Protection thermique dans tous les packs de conduit
- Grâce à son système de double paroi rempli d'eau, la surface du poêle ne devient jamais brûlante
- Couvercles verrouillables
- Les passe-parois du bassin sont protégés par des grilles
- Éclairage installé en toute sécurité dans nos usines
- Tous nos produits sont couverts par une garantie
- Des marches robustes et sûres pour tous nos bains nordiques
- Des modèles prenant en compte les besoins spécifiques d'une famille
- Deux types de chauffage différents, bois et électricité
- Plaque pare-feu

Une mise en service simple

- Installez-le sur une surface plane (niveler le sol avec du gravier, si nécessaire)
- Connectez le poêle à la baignoire
- Installez la réglette de tirage
- Fixez la cheminée au poêle à bois
- Remplissez d'eau, réchauffez ou refroidissez-la et prenez un bain fabuleux !

Un équipement complet

- Couvercles, escaliers et supports pour boissons adaptés, disponibles pour tous les modèles
- Nombreux accessoires disponibles comme repose-tête, éclairage Led et filtres

Facile à entretenir

- L'eau est vidée facilement et complètement
- Simple à garder le bain nordique propre
- Poêle facile à nettoyer
- La tige d'anode de magnésium protège le poêle et lui garantit une longue durée d'utilisation
- Le fond en EPS est léger et ne moisit pas
- Consommation d'eau optimisée avec des produits de traitement d'eau Kirami sûrs et testés, ainsi que des appareils à filtration
- Vaste choix d'habillage extérieur EcoPlank, EcoStripe, ne nécessitant aucun entretien
- Un couvercle protège contre les débris
- Un couvercle isolant maintient la chaleur ou le froid de l'eau

Un achat responsable

- Un Produit de qualité finlandaise
- Un produit Normalisé
- Un fabricant responsable
- Une marque réputée
- Tout le cycle de vie du produit a été pensé : longévité et recyclage



Warmer feelings.



**Standard
EN 17125**



Assistance dans le choix d'un bain nordique

ment ce que vous recherchez sur le site Web. Pour accéder à la page en ligne de chaque produit, il suffit d'utiliser les codes QR du catalogue.

Une fois sur notre site Web, la visite de l'utilisateur est logique et facilitée par les conseils fournis par le site. Dans la section bains nordiques, il vous suffit de sélectionner le nombre de personnes que la baignoire doit accueillir pour voir s'afficher une liste de modèles correspondant à vos critères. Lorsque vous ouvrez la page produit d'un modèle qui vous intéresse, vous voyez immédiatement quels poêles sont adaptés au modèle, quelles sont les options pour le matériau de la surface extérieure et quelles coques intérieures sont disponibles pour ce bain nordique. En cliquant sur les options de couleur, vous voyez apparaître dans l'image contiguë le rendu réel de chacune des options de couleur. La même page répertorie également les accessoires appropriés.

Cela vous évitera de choisir accidentellement un poêle, un accessoire ou tout autre équipement incompatible avec le modèle que vous avez choisi. De plus, le site veillera à ce que vous choisissiez tous les éléments nécessaires au bon fonctionnement de votre baignoire.

Catalogue de produits et site Web

De nombreux choix sont à faire lors de l'achat d'un bain nordique. Comme le modèle le plus adapté, la couleur de prédilection pour la surface extérieure et la coque intérieure, le meilleur poêle, etc. Pas de panique, nous nous sommes efforcés de faciliter au mieux ces décisions afin que vous puissiez choisir le bain qui correspond à vos besoins particuliers et à l'espace disponible.

Ce catalogue de produits et notre site Web vous aideront à trouver le bain nordique qui répond le mieux à toutes vos exigences et préférences. Le site Web et le catalogue de produits sont structurés de la même façon, notamment en termes de symboles et de listes diverses. Vous trouverez donc facile-

Perustukset

Huomioi mahdolliset huoltotömmenpiteet asennuspaikaa valitessasi. Takuu ei korvaa mitään välittömää koljua kutterin teräsoien purkua tai rakentamista. Etenevi pohjien tekoa on myös hyvä välttää vedenerpoista saunasia eterepään loguiseen sijittusaikään (saunasista on oima vetipolsto asennettuna valmiaksi).



Pohjan voi teataa kilmuruskelle kinttammissa pohjien, sen voi v...
Jos haluat eristäa pohjan, niin laittamasi vähintään 5-10 cm alle, tämä katkaisee tehokkai vää kymmoillan.
Älä ikinä sijaita saunasia te.

Ruuvipaalulla perustaminen

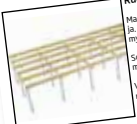

Markkinalla on erikoisia -pitä ja valikkoma on laaja, sillä myös myös muut asiat kuin ruuvipäät sopiva malli valitaan maaper mukaan.
Voit asentaa ruuvipaalut it neuvota sopivan mallin valit

Uuden manuaali KIRAMI FinVision® -sauna S Nordic misty



Check the contents of the delivery without delay! Study the instructions carefully and keep them for future reference.

Contents

page 2	FI	KÄYTTÖOHJEET
page 23	SE	BRUKSANVISNING
page 44	EN	INSTRUCTIONS FOR USE
page 65	DE	GERBRUCHSANWEISUNGEN
page 86	FR	MODE D'EMPLOI
page 107	NL	GERBRUICSAANWEZINGEN

Kirami Oy
Vilhelmine 2
FI-32720 Saetamala
tel. +358 10 574 2170
info@kirami.fi
www.kirami.fi

Manuels

Vous trouverez également des informations sur les produits Kirami dans nos manuels complets, tous téléchargeables à partir des pages dédiées aux produits que vous consultez, il suffit de cliquer sur le bouton « Manuels et fichiers ». Les manuels fournissent de plus amples détails sur le produit, ainsi que des informations sur la livraison et l'installation. Il s'agit d'éléments essentiels à prendre en compte lorsque vous déterminerez l'emplacement de votre bain nordique, par exemple.



Fiches de produits

Une fois satisfait du modèle de bain nordique et des accessoires choisis, cliquez sur le bouton « Télécharger la fiche produit en PDF » pour obtenir une astucieuse fiche produit en format PDF facile à imprimer de votre nouveau bain nordique. La fiche produit contient toutes les informations nécessaires pour passer une commande. Après avoir imprimé la fiche produit, il vous suffit de vous rendre chez le revendeur le plus proche pour commander le bain nordique de vos rêves.

La fiche produit comprend le nom officiel du produit, une illustration du bain nordique complet avec tous les critères que vous avez choisis, les dimensions du produit et même un code-barres. Acheter un bain nordique, c'est simple comme bonjour.



Blogs

Les acheteurs de bain nordique Kirami ne restent jamais seuls avec les questions qui leur viennent à l'esprit. Des réponses, consignes et astuces sont disponibles pour répondre à toutes les situations qui se présentent à vous.

Le lien de la Foire aux questions, FAQ, figure sur presque chaque page Web du site Kirami. Si vous voulez vous renseigner sur le transport, l'installation, le chauffage du bain, le maintien de la propreté de l'eau du bain ou bien sur l'entreposage hivernal, les sujets ont été traités en profondeur sur les pages FAQ, et souvent avec des vidéos pour compléter.

Le blog de Kirami publie des récits de nos clients, la présentation de nouveautés, ainsi qu'un traitement plus détaillé des sujets qui intéressent les utilisateurs de bains nordiques. Les blogs fournissent de bonnes astuces et idées qui rendront vos moments de baignade encore plus agréables.

Vidéos

Dans la rubrique Consignes de nos pages Internet, nous avons rassemblé des vidéos d'instruction utiles et des vidéos pour vous mettre dans l'ambiance. Ces vidéos claires et pratiques vous guideront pour installer et utiliser votre bain nordique. Nous avons pensé à tout afin que votre bain nordique Kirami vous soit le plus agréable possible !



Original

Breezy est agréable à regarder, facile d'entretien et résistant



Photographe : doop : Mikko Kovasiipi

Kirami



Breezy

M
 x 4-6

Avec sa coque en plastique unicolore, le modèle Original Breezy est très facile à entretenir. Si vous souhaitez mettre la couleur du bain en valeur, vous pouvez ajouter un éclairage LED sûr et disponible en option. Ce modèle durable conviendra à tous les usages et est un excellent choix, quel que soit l'environnement dans lequel il sera installé. Le modèle plus spacieux Breezy M est idéal pour une famille standard ou pour passer du temps entre amis. Le TW, autrement dit Thermowood, est désormais disponible comme couleur extérieure.

Couleurs
externes :



Couleurs
internes :



Pour en savoir plus,
consultez la page
produit :



Q: Quelle sorte de base/fondation est requise pour le bain nordique ?

R: Pour l'installation du bain nordique, la base sur laquelle repose le bain doit être uniforme et doit pouvoir supporter le poids du bassin rempli. La base peut être égalisée avec du gravier, par exemple, ou pour une fondation plus solide, il est possible de couler une dalle de béton ou de faire une terrasse en bois. Il est également recommandé de retirer la végétation autour du bain. Voir la notice !

	M
POÊLE	CULT
PROFONDEUR	91 cm
HAUTEUR DU BASSIN	110 cm
BANQUETTE	Intégrée, en cercle
ÉVACUATION DE L'EAU	Filetage externe 2 1/2» + raccord de tuyau 38 mm
CHEMINÉE	Ø 120 mm, 1,5 m + Chapeau
GAINE THERMIQUE POUR CHEMINÉE	1 m
ACCESSOIRES	Couvercle plastique/Couvercle isolant, Éclairage LED

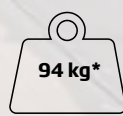
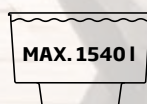

*Poids du bain hors poêle ou cheminée
Le poids des poêles et des cheminées peut être consulté sur les pages consacrées aux poêles, 42 à 43.



Original

L'élégant Hazy convient partout



Photographe : doop : Mikko Kovasiipi

Kirami

Hazy

M
4-6

Un bain nordique synonyme d'insouciance, de confort et de modernité. Hazy est de la même famille que le populaire modèle Steady. Nous avons sélectionné Hazy précisément pour les caractéristiques qui en font un choix de qualité pour ceux qui achètent leur premier bain nordique. Si vous voulez un bain nordique simple et sans compromis mais qui vous offre cependant du confort et de l'insouciance, Hazy est fait pour vous ! Le rehausseur de siège intégré facilite la sortie du bassin, les angles de la banquette peuvent être utilisés comme des dossiers, et la banquette sert aussi d'accoudoir. Les surfaces lisses et claires du bassin permettent l'installation d'un éclairage LED disponibles en option. Le poêle extérieur CULT est de couleur grise. L'habillage extérieur en épicéa Finlandais est résistant, teinté en brun foncé ou noir. La couleur intérieure est gris transparent et convient à de nombreux environnements.

Couleurs
externes :



Couleurs
internes :



Pour en savoir plus,
consultez la page
produit :



	M
POÊLE	CULT
PROFONDEUR	90 cm
HAUTEUR DU BASSIN	107 cm
BANQUETTE	Intégrée, en cercle
ÉVACUATION DE L'EAU	Filetage externe 2 1/2» + raccord de tuyau 38 mm
CHEMINÉE	Ø 120 mm, 1,5 m + Chapeau
GAINE THERMIQUE POUR CHEMINÉE	1 m
ACCESSOIRES	Couvercle plastique/Couvercle isolant, Éclairage LED

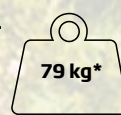
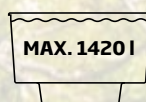

*Poids du bain hors poêle ou cheminée
Le poids des poêles et des cheminées peut être consulté sur les pages consacrées aux poêles, 42 à 43.



Original

*Tiny et Woody Tiny, une petite
taille pour un grand plaisir*



Photographe : doop : Mikko Kovasipi

Kirami

Tiny

Le modèle Tiny de notre série Original a un design ovale particulièrement attirant et confortable. L'entretien de ce gracieux petit bain nordique est très facile. Doté d'une coque intérieure et de deux assises profilées, il est idéal pour une ou deux personnes. Léger et compact, le bassin est facile à installer dans un petit jardin ou sur une terrasse, et grâce à sa petite taille, l'eau chauffe rapidement. Vous pouvez dès lors profiter d'un moment privilégié, même en soirée après une journée bien chargée. L'éclairage LED sûr et préinstallé de ce modèle met la couleur du bassin en valeur et crée une ambiance cosy idéale pour vos moments de détente en fin de saison à la tombée de la nuit.



Couleurs externes :



Couleurs internes :



Pour en savoir plus, consultez la page produit :



	S
POËLE	CULT
PROFONDEUR	83 cm
HAUTEUR DE LA BAIGNOIRE	98 cm
ASSISE	Siège design aux deux extrémités du bassin
ÉVACUATION DE L'EAU	Filetage externe 2 1/2" + raccord de tuyau 38 mm
CHEMINÉE	Ø 120 mm, 1,5 m + Chapeau
GAINE THERMIQUE POUR CHEMINÉE	1 m
ACCESSOIRES	Couvercle isolant, Éclairage LED

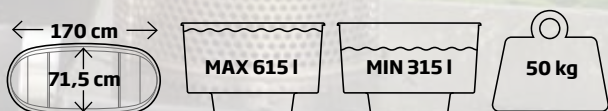

*Poids du bain hors poêle ou cheminée
Le poids des poêles et des cheminées peut être consulté sur les pages consacrées aux poêles, 42 à 43.

Woody Tiny



Le Woody Tiny offre la sensation authentique du bois dans un format compact. Ce bain nordique en bois massif, le plus petit de notre offre, trouvera facilement sa place dans un petit jardin ou sur une terrasse. La taille et la forme moderne du Woody Tiny font de ce bain l'option idéale pour les couples. Ce modèle est aussi une alternative intéressante lorsque la consommation de l'eau doit rester la plus faible possible. Le faible volume d'eau chauffe rapidement, ce qui signifie que vous pouvez aussi profiter d'un bain relaxant après une soirée mouvementée. Le Woody Tiny a tout ce qu'il faut pour vous permettre de vivre une expérience fantastique dans un bain nordique chauffé au feu de bois. En plus du Woody Tiny, fabriqué en bois thermo-traité, nous avons la série Original qui comprend le modèle Premium, fabriqué en bois de cèdre rouge.

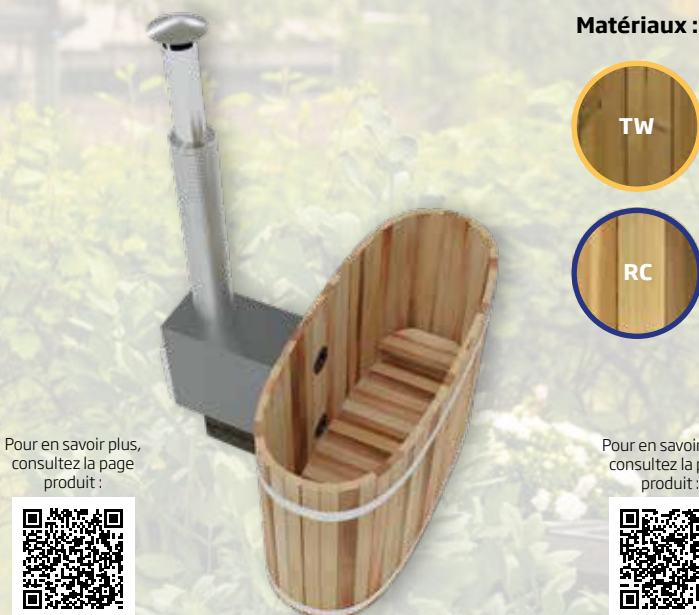

Matériaux :



Pour en savoir plus, consultez la page produit :



Pour en savoir plus, consultez la page produit :



	ORIGINAL WOODY TINY (TW)	PREMIUM WOODY TINY (RC)
POËLE	CULT	CULT
PROFONDEUR	95 cm	95 cm
HAUTEUR DE LA BAIGNOIRE	108 cm	108 cm
ASSISE	Bassin banc 2-planches aux deux extrémités	Bassin banc 2-planches aux deux extrémités
ÉVACUATION DE L'EAU	Valve à bille 1 1/2" filetage intérieur/ filetage intérieur + raccord de tuyau 38 mm	Valve à bille 1 1/2" filetage intérieur/ filetage intérieur + raccord de tuyau 38 mm
CHEMINÉE	Ø 120 mm, 1,5 m + Chapeau	Ø 120 mm, 1,5 m + Chapeau
GAINE THERMIQUE POUR CHEMINÉE	1 m	1 m
ACCESSOIRES	Couvercle isolant	Couvercle isolant

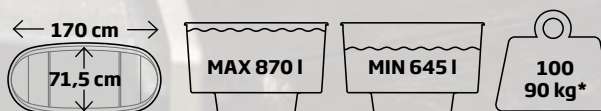



Original

*Plongez dans le Tiny Dippy,
seul ou à plusieurs*



Tiny Dippy

Nous avons reçu de nombreuses demandes pour un bain nordique dépourvu de poêle, et comme nous écoutons toujours attentivement nos clients, nous avons décidé de lancer une nouvelle gamme de produits : des bassins d'immersion en eau froide. Prendre un bain glacé pour se rafraîchir entre deux séances de sauna ou durant les chaudes journées d'été, c'est juste génial ! Ce bassin conviendra aussi à ceux qui aiment les bains froids. Les dimensions et les caractéristiques du Tiny Dippy sont exactement les mêmes que les modèles chauffés, si ce n'est l'absence évidente du poêle et des ouvertures nécessaires à son installation.



Couleurs externes :



Couleurs internes :



Pour en savoir plus, consultez la page produit :



	S
PROFONDEUR	83 cm
HAUTEUR DE LA BAIGNOIRE	98 cm
ASSISE	Siège design aux deux extrémités du bassin
ÉVACUATION DE L'EAU	Filetage externe 2 1/2" + raccord de tuyau 38 mm
ACCESSOIRES	Éclairage LED, Marches

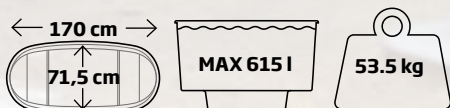

Woody Tiny Dippy

S
x 1-2

Vous voulez vous rafraîchir dans de l'eau quand il fait chaud, vous refroidir entre deux sessions de sauna ou retrouver les sensations d'un bain froid, même en été ? Les bains d'immersion en eau froide Kirami sont la solution. Le Woody Tiny Dippy a le même design élégant et authentique que le Woody Tiny, mais il est dépourvu de poêle. Profitez d'un bain glacé vivifiant, seul ou à deux.



Matériaux :



Pour en savoir plus, consultez la page produit :



Pour en savoir plus, consultez la page produit :



	ORIGINAL WOODY TINY (TW)	PREMIUM WOODY TINY (RC)
PROFONDEUR	95 cm	95 cm
HAUTEUR DE LA BAIGNOIRE	108 cm	108 cm
ASSISE	Bassin banc 2-planches aux deux extrémités	Bassin banc 2-planches aux deux extrémités
ÉVACUATION DE L'EAU	Valve à bille 1 1/2" filetage intérieur/ filetage intérieur + raccord de tuyau 38 mm	Valve à bille 1 1/2" filetage intérieur/ filetage intérieur + raccord de tuyau 38 mm
ACCESSOIRES	Marches	Marches

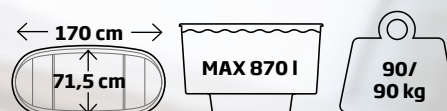



Original

Le bois apaise quand la vie s'affole

Q: Pourquoi le bois thermo-traité ne se fendille pas ?

R: L'activité du bois thermo-traité (TW thermowood) est largement inférieure à celle du bois non traité. Pour cette raison, il ne se met pas à fuir aussi facilement qu'un tonneau en sapin traditionnel. En raison de sa faible activité, certains endroits sont scellés avec du silicone.

Original Woody

M

x 4-6

L

x 6-8

Les bains nordiques chauffés au bois offrent l'ambiance et l'aspect du bois original à vos moments de baignade. Il existe deux options de poêles différentes dans la collection Notre gamme variée propose de nombreuses possibilités d'installation du bassin, par exemple à proximité de la terrasse.

Matériaux :

TW

Pour en savoir plus, consultez la page produit :



	M	L
POÊLE	SUB/CUBE	CUBE
PROFONDEUR	95 cm	95 cm
HAUTEUR DU BASSIN	108 cm	108 cm
BANQUETTE	Banc 2 planches en cercle	Banc 2 planches en cercle
ÉVACUATION DE L'EAU	Valve à bille 1 1/2" filetage intérieur/ filetage intérieur + raccord de tuyau 38 mm	Valve à bille 1 1/2" filetage intérieur/ filetage intérieur + raccord de tuyau 38 mm
CHEMINÉE	Ø 150 mm, 2 m + Chapeau	Ø 150 mm, 2 m + Chapeau
GAINE THERMIQUE POUR CHEMINÉE	1 m	1 m
ACCESSOIRES	Couvercle plastique/ Couvercle isolant	Couvercle isolant

Premium Woody

M

x 4-6

L

x 6-8

Le matériau du bain Woody Premium est l'élégant Red Cedar qui offre une ambiance authentique et naturelle. Le bois est un matériau léger mais qui a une résistance exceptionnelle contre le pourrissement. Les finitions faites à la main du bain Premium en font un véritable produit de luxe, et le tout est couronné par le poêle CUBE très efficace.



Matériaux :

RC

Pour en savoir plus, consultez la page produit :

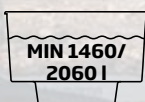
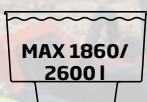

	M	L
POÊLE	CUBE	CUBE
PROFONDEUR	95 cm	95 cm
HAUTEUR DU BASSIN	108 cm	108 cm
BANQUETTE	Banc 2 planches en cercle	Banc 2 planches en cercle
ÉVACUATION DE L'EAU	Valve à bille 1 1/2" filetage intérieur/ filetage intérieur + raccord de tuyau 38 mm	Valve à bille 1 1/2" filetage intérieur/ filetage intérieur + raccord de tuyau 38 mm
CHEMINÉE	Ø 150 mm, 2 m + Chapeau	Ø 150 mm, 2 m + Chapeau
GAINE THERMIQUE POUR CHEMINÉE	1 m	1 m
ACCESSOIRES	Couvercle plastique/ Couvercle isolant	Couvercle isolant



*Poids du bain hors poêle ou cheminée
Le poids des poêles et des cheminées peut être consulté sur les pages consacrées aux poêles, 42 à 43.

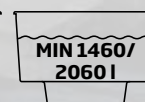
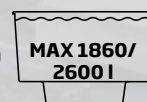



Comfort

Family M - Confortable et pratique



Photographe : doop : Mikko Kovasiipi

Kirami

Family M

M
x 3-5

Le bain nordique Family a été conçu pour répondre aux besoins des enfants, des personnes âgées et des personnes à mobilité réduite. Outre l'aspect pratique, sa conception est particulièrement axée sur la sécurité. L'assise intérieure permet de monter plus facilement dans le bain nordique et offre aux enfants et aux personnes de petite taille une profondeur de bain plus confortable et propice à la détente. Les options de couleur des coques intérieures ont été actualisées, le dernier ajout étant le Light Gray. Grâce à cela, toutes les baignoires peuvent désormais être équipées d'un éclairage LED monté en usine.

Couleurs
externes :

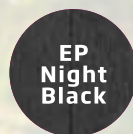

Couleurs
internes :



Pour en savoir plus,
consultez la page
produit :



	M
POÊLE	CULT/MACU
PROFONDEUR	91 cm
HAUTEUR DU BASSIN	110 cm
BANQUETTE	Intégrée, en cercle
ÉVACUATION DE L'EAU	Filetage externe 2 1/2» + raccord de tuyau 38 mm
CHEMINÉE	Ø 120/150 mm, 1,5 m + Chapeau
GAINE THERMIQUE POUR CHEMINÉE	1 m
ACCESSOIRES	Couvercle plastique/Couvercle isolant, Éclairage LED

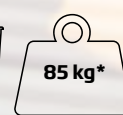
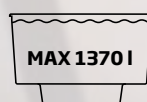

*Poids du bain hors poêle ou cheminée
Le poids des poêles et des cheminées peut être consulté sur les pages consacrées aux poêles, 42 à 43.



Comfort

Family L - les joies du bain pour une famille de plus grande taille



Q: Comment peut-on déplacer le bain ?

R: Le bain nordique est généralement livré avec tous les accessoires emballés à l'intérieur, et le poids de l'emballage peut alors atteindre plus de 200 kg. Le bain en soi est relativement léger. Lorsque l'on retire le poêle et les autres pièces détachées de l'intérieur du bassin, le poids à vide est d'environ 100-160 kg selon le modèle, ainsi, il peut être transporté par 3 ou 4 personnes.

Photographe : doop : Mikko Kovasiipi

Kirami

**LE PRÉFÉRÉ
DU PUBLIC**

Family L

L
♠ x 6-8

Le Family L, de la gamme Comfort, propose une version plus spacieuse du bain, il peut accueillir un groupe plus important de baigneurs. C'est un modèle convivial et spacieux. Le beige et le nouveau Light Gray font partie des couleurs disponibles pour la particulièrement douce coque intérieure. Ces deux couleurs sont compatibles avec l'éclairage LED. Plusieurs couleurs et matériaux sont également disponibles pour la coque extérieure. Les poêles TUBE et CUBE assurent une efficacité de chauffage optimale.

**Couleurs
externes :**



Coal
Black



TW



EP
Night
Black



EP
Mocca



RC

**Couleurs
internes :**



Soft
Beige



Light
Gray

Pour en savoir plus,
consultez la page
produit :



	L
POÊLE	CUBE/TUBE
PROFONDEUR	91 cm
HAUTEUR DU BASSIN	110 cm
BANQUETTE	Intégrée, en cercle
ÉVACUATION DE L'EAU	Filetage externe 2 1/2» + raccord de tuyau 38 mm
CHEMINÉE	Ø 150 mm, 2 m + Chapeau
GAINE THERMIQUE POUR CHEMINÉE	1 m
ACCESSOIRES	Couvercle isolant, Éclairage LED



Ø 200 cm

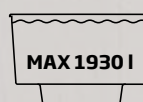

MAX 1930 l

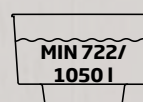

MIN 722/
1050 l

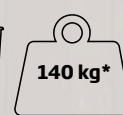

140 kg*

*Poids du bain hors poêle ou cheminée
Le poids des poêles et des cheminées peut être consulté sur les pages consacrées aux poêles, 42 à 43.



Comfort

*Steady, facile d'entretien
pour un plaisir sans souci*



Photographe : doop : Mikko Kovasiipi

Kirami

**LE PRÉFÉRÉ
DU PUBLIC**

Steady

M

4-6

Nos bains nordiques de la série **Comfort** sont modernes et offrent des moments de baignade chaleureux et sans souci. Le siège **Steady** a été conçu pour faciliter l'entrée dans le bain. En plus des revêtements habituels, le **Steady** peut être équipé d'un habillage **EcoPlank** qui ne nécessite aucun entretien. Les surfaces lisses et claires de la coque permettent l'installation d'un éclairage **LED** pour tous les coloris disponibles de bains **Steady**.

Couleurs
externes :



Couleurs
internes :



Pour en savoir plus,
consultez la page
produit :



	M
POÊLE	MACU/CUBE
PROFONDEUR	90 cm
HAUTEUR DU BASSIN	107 cm
BANQUETTE	Intégrée, en cercle
ÉVACUATION DE L'EAU	Filetage externe 2 1/2» + raccord de tuyau 38 mm
CHEMINÉE	Ø 150 mm, 2 m + Chapeau
GAINE THERMIQUE POUR CHEMINÉE	1 m
ACCESSOIRES	Couvercle plastique/Couvercle isolant, Éclairage LED

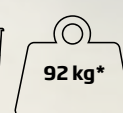
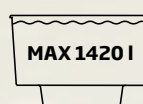

*Poids du bain hors poêle ou cheminée
Le poids des poêles et des cheminées peut être consulté sur les pages consacrées aux poêles, 42 à 43.



Premium

*Le luxueux modèle Pearly
est agréable à regarder et résistant*



Photographe : doop : Mikko Kovasipi

Kirami



Pearly

M
x 4-6

Le Premium Pearly est le modèle optimal pour les baigneurs qui accordent une grande importance à la qualité et à la facilité d'entretien. La cuve intérieure en acrylique ABS brillant et sa couleur champagne en font un des bains nordiques les plus élégants du marché. L'éclairage LED, disponible comme accessoire optionnel, augmente l'impression de luxe de la baignade. L'élégant Pearly s'intègre parfaitement dans une grande variété d'environnements. Cependant, il est particulièrement mis en valeur lorsqu'il est combiné avec une terrasse Annex, il y comblera toutes vos attentes et ne manquera pas d'attirer une attention bien méritée.



Couleurs
externes :



Couleurs
internes :



Pour en savoir plus,
consultez la page
produit :



	M
POÊLE	CUBE
PROFONDEUR	90 cm
HAUTEUR DU BASSIN	107 cm
BANQUETTE	Intégrée, en cercle
ÉVACUATION DE L'EAU	Filetage externe 2 1/2" + raccord de tuyau 38 mm
CHEMINÉE	Ø 150 mm, 2 m + Chapeau
GAINÉ THERMIQUE POUR CHEMINÉE	1 m
ACCESSOIRES	Couvercle isolant, Éclairage LED

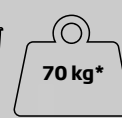

*Poids du bain hors poêle ou cheminée
Le poids des poêles et des cheminées peut être consulté sur les pages consacrées aux poêles, 42 à 43.



Premium

*Détendez-vous et laissez-vous
bercer par le courant !*

Photographe : doop : Mikko Kovasipi

Kirami

Tiny Flow

S
x 1-2

Tiny Flow est un bain nordique de forme ovale doté de deux sièges profilés. La baignoire est équipée d'un système de filtration efficace et d'un chauffage électrique. Ce bain nordique est également disponible en modèle hybride, il peut donc aussi bien être chauffé avec un chauffage électrique qu'avec un poêle à bois CULT. Les agréables buses d'hydrothérapie Water Jets situées au niveau de chacun des sièges, caressent en douceur les muscles du dos et la peau, vous procurant une divine sensation de détente. Léger et peu encombrant, le Tiny Flow trouvera facilement sa place dans un jardin exigü ou une terrasse.

Couleurs externes :

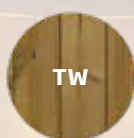

Couleurs internes :



Pour en savoir plus, consultez la page produit :



Steady Flow

M
x 4-6

Le Steady Flow est une baignoire de taille moyenne dotée de quatre buses d'hydrothérapie Water Jets réglables sur l'une des parois, à proximité du siège. Les buses d'hydrothérapie massent agréablement les muscles du dos et la peau, pour une relaxation efficace. Un siège profilé surélevé permet aux baigneurs de monter facilement dans le bain nordique. La baignoire est équipée d'un système de filtration efficace et d'un chauffage électrique. Ce bain nordique est également disponible en modèle hybride, il peut donc être chauffé tant avec un chauffage électrique qu'avec un poêle à bois MACU. Son bassin parfaitement isolé rend ce bain nordique particulièrement écoénergétique.

Couleurs externes :



Couleurs internes :

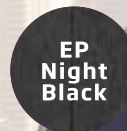

Pour en savoir plus, consultez la page produit :



	S	
CHAUFFAGE	Le système d'hydrojets Water Jets (buses d'hydrothérapie) du Tiny Flow se compose d'un chauffage électrique, d'un système de filtration et de six buses de massage Water Jets réglables.	Le système d'hydrojets Water Jets (buses d'hydrothérapie) du Tiny Flow Hybrid se compose d'un chauffage électrique, d'un système de filtration, de six buses de massage Water Jets réglables et d'un poêle CULT.
PUISSANCE (KW)	Résistance électrique de 2 kW dans le système de chauffage électrique	
CHEMINÉE	No	Ø 120 mm, 1,5 m + bouchon
GAINÉ THERMIQUE POUR CHEMINÉE	No	1 m
PROFONDEUR	83 cm	
HAUTEUR DE LA BAIGNOIRE	98 cm	
ASSISE	Siège profilé à chaque extrémité de la baignoire	
ACCESSOIRES	Couvercle isolant, Éclairage LED, Family Marches	

	M	
CHAUFFAGE	Le système d'hydrojets Water Jets (buses d'hydrothérapie) du Steady Flow se compose d'un chauffage électrique, d'un système de filtration et de quatre buses de massage Water Jets réglables.	Le système d'hydrojets Water Jets (buses d'hydrothérapie) du Steady Flow Hybrid se compose d'un chauffage électrique, d'un système de filtration, de quatre buses de massage Water Jets réglables et d'un poêle MACU.
PUISSANCE (KW)	Résistance électrique de 3 kW dans le système de chauffage électrique	
CHEMINÉE	No	Ø 150 mm, 2 m + bouchon
GAINÉ THERMIQUE POUR CHEMINÉE	No	1 m
PROFONDEUR	90 cm	
HAUTEUR DU BASSIN	107 cm	
BANQUETTE	Intégrée, en cercle	
ACCESSOIRES	Couvercle isolant, Family Marches	

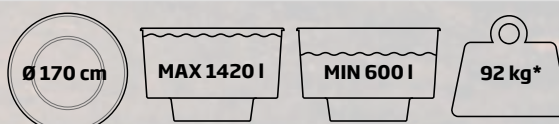
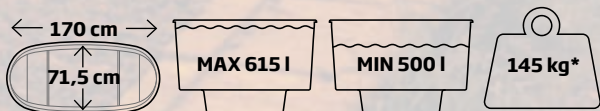

*Poids du bain hors poêle ou cheminée
Le poids des poêles et des cheminées peut être consulté sur les pages consacrées aux poêles, 42 à 43.



Premium

*Douce
chaleur ou
fraîcheur
vivifiante*

Tiny Dual

S
x1-2

Le modèle Tiny de la série Original présente un design élégant et offre une position de bain exceptionnellement confortable. La coque intérieure en plastique facile à entretenir du Tiny S Dual est dotée de deux sièges profilés, elle peut donc parfaitement accueillir une ou deux personnes. L'eau est chauffée par une pompe à chaleur Poolican, avec une fonction de refroidissement et une autre de chauffage, vous permettant de choisir entre eau froide ou eau chaude. L'ensemble comprend également une pompe de circulation, un filtre et un panneau de commande. Léger et de dimensions réduites, le Tiny S Dual convient aux petits jardins comme aux terrasses.

Couleurs
externes :

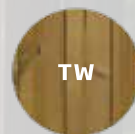

Couleurs
internes :



Pour en savoir plus,
consultez la page
produit :



	S
POÊLE	Une pompe à chaleur air-eau est une unité fonctionnelle, composée d'une fonction de refroidissement et de chauffage, d'une pompe de circulation, d'un filtre et d'un panneau de commande.
PUISSANCE (KW)	Puissance totale env. 5 kW
PROFONDEUR	83 cm
HAUTEUR DE LA BAIGNOIRE	98 cm
ASSISE	Siège design aux deux extrémités du bassin
ÉVACUATION DE L'EAU	Filetage externe 2 1/2» + raccord de tuyau 38 mm
ACCESSOIRES	Couvercle isolant, Éclairage LED, Marches

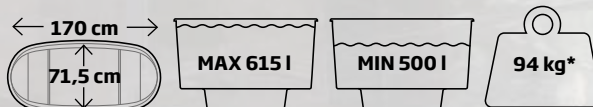

Breezy Dual

M

♠ x 4-6

Breezy est un excellent exemple de facilité d'entretien, il est équipé d'une coque intérieure en plastique teinté. Ce modèle convient en toutes circonstances, ce qui en fait un choix judicieux, peu importe la configuration. Le spacieux Breezy M peut accueillir une famille moyenne ou un groupe d'amis. L'eau est chauffée par une pompe à chaleur Poolican, avec une fonction de refroidissement et une autre de chauffage, vous permettant de choisir entre eau froide ou eau chaude. L'ensemble comprend également une pompe de circulation, un filtre et un panneau de commande.

Couleurs externes :

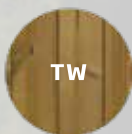

Couleurs internes :



Pour en savoir plus, consultez la page produit :



	M
POÊLE	Une pompe à chaleur air-eau est une unité fonctionnelle, composée d'une fonction de refroidissement et de chauffage, d'une pompe de circulation, d'un filtre et d'un panneau de commande.
PUISSANCE (KW)	Puissance totale env. 5 kW
PROFONDEUR	91 cm
HAUTEUR DU BASSIN	110 cm
BANQUETTE	Intégrée, en cercle
ÉVACUATION DE L'EAU	Filetage externe 2 1/2» + raccord de tuyau 38 mm
ACCESSOIRES	Couvercle isolant, Éclairage LED, Marches

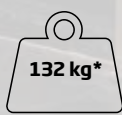
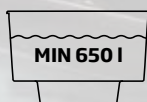
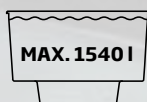

Family Dual

L

♠ x 6-8

Le bain nordique Family prend en compte les besoins de chaque membre de la famille, quel que soit son âge ou sa condition physique. Les sièges parfaitement intégrés peuvent être utilisés pour se rafraîchir, et les enfants peuvent se reposer sur le niveau d'assise supérieur. Les coins d'assise peuvent être utilisés comme dossier et accoudoirs. Le design facilite d'ailleurs grandement l'entrée et la sortie de la baignoire. En raison de sa taille, le Family L est en outre suffisamment spacieux pour accueillir des groupes plus importants. La pompe à chaleur Poolican dispose à la fois d'une fonction de refroidissement et d'une fonction de chauffage, vous permettant de choisir entre eau froide et eau chaude. La Poolican comprend également une pompe de circulation, un filtre et un panneau de commande.

Couleurs externes :



Couleurs internes :



Pour en savoir plus, consultez la page produit :



	L
POÊLE	Une pompe à chaleur air-eau est une unité fonctionnelle, composée d'une fonction de refroidissement et de chauffage, d'une pompe de circulation, d'un filtre et d'un panneau de commande.
PUISSANCE (KW)	Puissance totale env. 5 kW
PROFONDEUR	91 cm
HAUTEUR DU BASSIN	110 cm
BANQUETTE	Intégrée, en cercle
ÉVACUATION DE L'EAU	Filetage externe 2 1/2» + raccord de tuyau 38 mm
ACCESSOIRES	Couvercle isolant, Éclairage LED, Marches

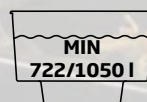
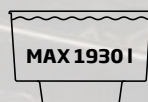

Kirami FinVision® Bains nordiques Annex

Les bains nordiques Kirami, mondialement connus, comprennent trois modèles spécialement conçus pour le concept Annex. Les coques extérieures des bains nordiques sont fabriquées dans le même matériau que les modules Kirami FinVision® Annex.

Annex Tiny S

Compact et facile d'entretien, le bain nordique Annex Tiny S convient pour un ou deux baigneurs. Aussi légère que compacte, cette baignoire trouve facilement sa place dans un petit jardin ou un patio. Tiny se réchauffe rapidement grâce à sa petite taille, vous pouvez donc profiter d'une touche de luxe, même les soirs de semaine chargés. Un éclairage LED préinstallé et sûr met la couleur du bain en valeur et crée une ambiance magique pour vos séances de thalasso de fin de saison, lorsque la luminosité baisse.

Les options de chauffage comprennent le chauffage électrique DUAL et le poêle à bois externe CULT de couleur grise. Le poêle CULT est fabriqué en aluminium marin de haute qualité hautement conducteur de chaleur.

Le matériau de surface de l'Annex Tiny S est constitué de panneaux en bois résineux traités thermiquement, recyclables et faciles d'entretien. Le matériau utilisé sur les surfaces extérieures est le même pour tous les modules Annex, ce qui rend le bain nordique parfaitement compatible avec ceux-ci. Le traitement thermique améliore la résistance du bois à la décomposition, réduit le gonflement dû à l'humidité et prolonge sa durée de vie. Le gris intemporel et tendance de la baignoire est élégant et se marie bien avec de nombreux types de jardins.

Annex Family M et L

Les bains nordiques Family ont été conçus pour tenir compte des besoins de tous les membres de la famille, quels que soient leur âge et leur condition physique. Les sièges parfaitement intégrés dans la baignoire peuvent être utilisés pour se rafraîchir, et les enfants peuvent se reposer sur le niveau d'assise supérieur. Le design permet également d'entrer et de sortir facilement du bain nordique.

La coque extérieure de ce bain nordique est constituée de panneaux de bois résineux traités en surface en noir intense. Le traitement thermique améliore la résistance du bois à la moisissure et réduit le gonflement dû à l'humidité, tandis que la couleur protège le bois contre la saleté et les rayons UV. Cet élégant bois traité thermiquement est durable et recyclable.

Le modèle Family M est chauffé par un poêle CUBE noir de haute qualité et hautement conducteur de chaleur en aluminium marin. De par sa couleur et son design intemporels, le poêle CUBE peut chauffer rapidement et efficacement même les plus grands bains nordiques. Le modèle Family L est quant à lui chauffé par un poêle TUBE rond de couleur bronze très efficace en aluminium marin de haute qualité.

Kirami FinVision

ANNEX
Complete sauna experience

100 % compatible avec Annex

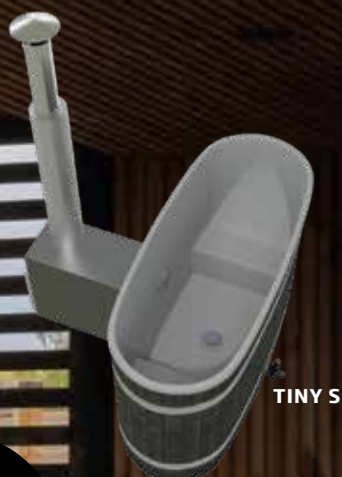

TINY S



TINY S DUAL



FAMILY M



FAMILY L

TW Deep Black

Light Gray

	ANNEX TINY S	ANNEX TINY S DUAL	ANNEX FAMILY M	ANNEX FAMILY L
POÊLE	CULT (à bois)	DUAL (électrique)	CULT/MACU (à bois)	CULT/TUBE (à bois)
CHEMINÉE	Ø 120 mm, 1,5 m + chapeau	No	Ø 120 mm, 1,5 m + chapeau	Ø 150 mm, 2 m + chapeau
GAINE THERMIQUE POUR CHEMINÉE	1 m	No	1 m	1 m
VOLUME D'EAU	615 l		1 370 l	1 930 l
VOLUME MINIMAL	315 l		590 l	722/1 050 l
LONGUEUR	170 cm		-	-
LARGEUR	71,5 cm		-	-
DIAMÈTRE	-		170 cm	200 cm
PROFONDEUR	83 cm		91 cm	91 cm
HAUTEUR DE LA BAIGNOIRE	98 cm		110 cm	110 cm
ASSISE	Siège profilé à chaque extrémité du bain		Banc intégré tout autour du bain	Banc intégré tout autour du bain
POIDS	50 kg*		Le poids du bain illustré est de 85 kg*	Le poids du bain illustré est de 140 kg*
ÉVACUATION DE L'EAU	filetage externe 2 1/2" + raccord de tuyau 38 mm		filetage externe 2 1/2" + raccord de tuyau 38 mm	filetage externe 2 1/2" + raccord de tuyau 38 mm
ACCESSOIRES	Couvercle isolant, Éclairage LED		Couvercle en plastique/Couvercle isolant, Éclairage LED	Couvercle isolant, Éclairage LED

*Poids du bain hors poêle ou cheminée

*Chaud ou froid
– à vous de choisir !*



Twinny Dual

Twinny est un bain nordique à double bassin qui facilite la variation entre bains chauds et bains froids sous une forme compacte. Après avoir pris un bain chaud ou froid dans l'une des baignoires, il vous suffit de passer dans l'autre de façon totalement hygiénique. Polyvalent et adapté à divers usages et environnements, Twinny est un choix idéal pour les prestataires de services tels que les physiothérapeutes, les centres de rééducation et les clubs sportifs, ainsi que pour les particuliers

Couleurs
externes :



Couleurs
internes :

**BIENTÔT
DISPONIBLE**



Pour en savoir plus,
consultez la page
produit :



	L
SYSTÈME	2 x Dual (Poolican)
PUISSANCE (KW)	Puissance globale 2 x 5 kW
PROFONDEUR	83 cm
HAUTEUR DU BASSIN	100 cm
ASSISE	Siège design aux deux extrémités du bassin
ÉVACUATION DE L'EAU	L'évacuation d'eau passe par la Poolican.
ACCESSOIRES	Couvercle isolant, Marches

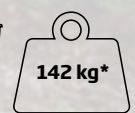
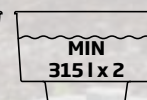
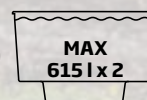



Profitez de votre bain nordique en toutes saisons

Q: Peut-on utiliser le bain nordique en hiver ?

R: Vous pouvez utiliser le bain nordique en hiver de manière normale tant que vous veillez à chauffer l'eau et à la vider après utilisation. N'oubliez pas non plus que les éclaboussures autour du bain causent un risque de glissade en cas de gel.



L'été est, bien entendu, la saison durant laquelle on profite le plus des bains nordiques, mais il n'y a pas de raison pour qu'on n'en profite pas aussi en hiver. Par exemple, les fêtes de Noël et de Nouvel An sont des occasions idéales pour apprécier la chaleur d'un bain nordique. Il n'y a pas de température minimum pour pouvoir les utiliser.

Chauffer l'eau d'un bain nordique moderne équipé d'un poêle extérieur n'est pas plus difficile en hiver qu'en été. Il suffit de remplir le bassin d'eau, comme d'habitude, de placer quelques bûches et un peu de petit bois dans le foyer, et d'allumer le feu.

Selon la température ambiante, comptez environ 30 minutes à une heure de temps supplémentaire pour chauffer l'eau en hiver. La température initiale de l'eau est également à prendre en compte si vous utilisez de l'eau venant d'un lac gelé.

Pendant que vous faites chauffer l'eau, laissez le couvercle de protection sur le bain pour éviter les déperditions thermiques. Remuez l'eau de temps à autre pour uniformiser la température.

Installez le bain nordique à proximité de votre habitation ou du sauna pour réduire la distance à parcourir dans le froid pour aller jusqu'au bain. Il est recommandé de porter des chaussures adaptées aux conditions humides, et un peignoir vous protégera du froid pendant le trajet. En plus de ces précautions, il est conseillé de porter un bonnet ou un chapeau de sauna dans le bain nordique pour protéger votre tête et éviter que les vapeurs d'eau ne vous refroidissent.

Après utilisation, le bain doit immédiatement être vidé pour éviter que les pièces sensibles au gel ne cassent, comme le poêle ou la vanne d'évacuation. Toutefois, avant de vider l'eau, vérifiez d'abord qu'il ne reste pas de braises dans le poêle, car elles risqueraient d'abîmer l'intérieur du poêle si le bain est vide.

Lorsque l'eau est évacuée, nettoyez le bain comme d'habitude : lavez la cuve, retirez les cendres du poêle et remplacez le couvercle. Le bain nordique est maintenant prêt et vous attend pour la séance de baignade suivante.

Couleurs et matériaux

Les bains nordiques en plastique ont pour atout l'hygiène et la flexibilité. La saleté et les impuretés se désincrustent facilement de la surface intérieure, et celle-ci ne s'effrite pas même après des années d'utilisation. La surface intérieure ne nécessite aucun entretien et résiste bien à l'usure, ainsi le bassin reste propre d'une année sur l'autre. Les coques en plastique de Kirami sont fabriquées soit en LDPE (low-density polyethylene) ou en HDPE (high-density polyethylene). Les plastique LDPE et HDPE sont utilisés dans l'agro-alimentaire, ainsi ils sont recyclables et protégés contre les U.V. Ces deux options de matériau plastique sont disponibles en plusieurs couleurs. La surface intérieure fabriquée en plastique HDPE est douce comme le velours.

Couleurs intérieures de Kirami :



Light Gray

Gris clair avec une teinte légèrement transparente et lisse et douce, à la mode et intemporel. Convient à tous types d'environnement.

Casual Gray

Gris transparent, une alternative toujours élégante et esthétique. Se fond harmonieusement à toutes sortes d'environnements.

Soft Beige

La teinte beige transparent est une alternative neutre, et élégante, toute douce.

Caramel Beige

Beige teinte caramel, douce couleur translucide qui souligne le calme de la nature.

Champagne

Teinte champagne festive et brillante pour des bains élégants et inoubliables.

Les véritables couleurs des produits peuvent différer des couleurs des modèles.

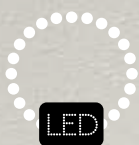

Les couleurs ayant cette marque peuvent être équipées de lampes LED en accessoire.

Couleurs extérieures et matériaux de Kirami :

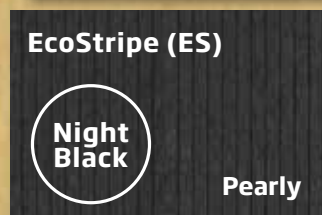
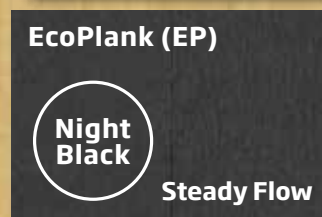
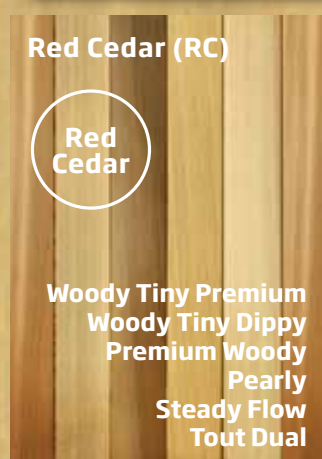
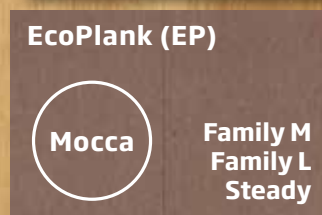
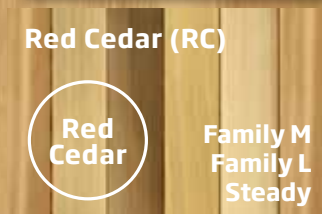
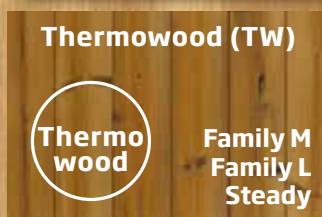
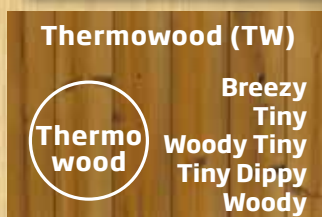
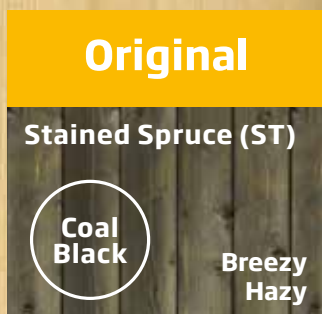

EcoPlank (EP)

Panneau durable et ne nécessitant pas d'entretien, fabriqué à partir de plastique recyclé et ayant une surface uniforme.

EcoStripes (ES)

Panneau durable et ne nécessitant pas d'entretien, fabriqué avec du plastique de recyclé. Panneau avec surface rainurée.

Epicéa teinté (ST)

Panneau d'épicéa teinté. La teinte conserve longtemps son bel aspect. Il est recommandé de teinter chaque année.

Bois thermo-traité (TW)

Le beau pin massif thermo-traité, d'une couleur marron chaleureuse, concède une atmosphère authentique et proche de la nature.

Cèdre rouge (RC)

Le bois presque sans nœuds, multi-tons, il est vraiment beau et sa couleur fonce graduellement pour devenir grise de manière plus uniforme. Excellent du point de vue de la résistance, il est imputrescible.

Poêles

Tous les poêles Kirami sont fabriqués en Aluminium marin et dans un alliage de haute qualité AlMg3 qui est un excellent conducteur de chaleur. Nous effectuons des tests d'essai sur tous les poêles à l'usine avant de les mettre en vente.



	SUB	CULT	MACU	CUBE	TUBE PLASTIC
PUISSANCE BRUTE/ NETTE KW	42/27 kW	36/22 kW	40/30 kW	48/35 kW	60/42 kW
TEMPS DE CHAUFFAGE TINY/ WOODY TINY *	x	1,5 h	x	x	x
TEMPS DE CHAUFFAGE DANS LES BASSINS DE TAILLE M *	2,5 -3 h	2,5-3 h	2-2,5 h	1,5 à 2 h	1,5 h
TEMPS DE CHAUFFAGE DANS LES BASSINS DE TAILLE L *	x	x	x	2-3 h	2 h
SOURCE D'ÉNERGIE	x	bois, charbon	bois, charbon	bois, charbon	bois, charbon
DIAMÈTRE DU CHEMINÉE, MM	150	120	150	150	150
VOLUME D'EAU, L	x	54 l	79 l	80 l	76 l
DIMENSIONS EXTERNES L X H X P MM	660 x 330 x 900	340 x 580 x 678	450 x 580 x 600	450 x 580 x 600	693 x 700 x 687
DIMENSIONS DU FOYER L X H X P MM	660 x 330 x 900	279 x 186 x 569	279 x 186 x 569	279 x 285 x 569	348 x 248 x 569
EQUIPE LES MODÈLES	Woody M	Breezy Tiny Woody Tiny Hazy Family M	Steady Family M	Woody M Woody L Steady Family L Pearly	Family L
PRINCIPE DE FONCTIONNEMENT	Conduction thermique	Circulation naturelle	Circulation naturelle	Circulation naturelle	Circulation naturelle
REGLETTE DE TIRAGE	x	En option	Incluse	Incluse	Incluse
TAILLE DES RACCORDS	x	Ø 75 mm tube lisse	Ø 75 mm tube lisse	Ø 75 mm tube lisse	Ø 75 mm tube lisse
POIDS	20 kg	36 kg	39 kg	42 kg	50 kg

Les dimensions données sont les dimensions maximales incluant les ergots de fixation.

* Les temps de chauffage donnés sont des estimations basées sur des tests réels. La durée dépend de plusieurs facteurs, dont la qualité du bois de chauffage utilisé, la taille, le taux d'humidité et le maintien d'un feu vif et de son alimentation régulière.

Chauffer le bain nordique

Les poêles externes fabriqués par Kirami sont de grande qualité et faciles à utiliser. Allumez des petites bûchettes de bois sec avec des allume-feu. Maintenez la température élevée pour qu'il y ait moins de fumée visible. Le chauffage est le plus efficace lorsque le couvercle est apposé sur le bain et que le poêle chauffe à grosses flammes. Assurez-vous qu'il n'y ait pas de matériau inflammable devant et sous le foyer. Le poêle ne chauffe pas à une température supérieure à celle de l'eau, car ses parois sont remplies d'eau. Assurez-vous qu'il y a suffisamment d'eau dans le bassin.

Plaque pare-feu

La plaque pare-feu de Kirami protège la partie avant du poêle contre les éventuelles étincelles et renforce la sécurité anti-incendie.



Tige d'anode de magnésium

La tige d'anode de magnésium de Kirami protège votre poêle contre la corrosion. Il est recommandé de vérifier l'état de la tige chaque année et de la changer selon les besoins.

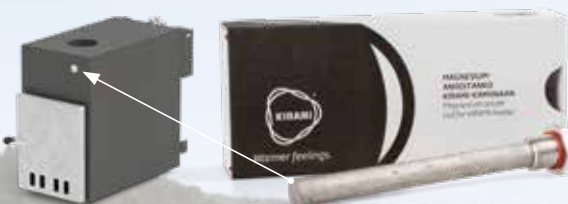

Conduits de poêles

Des éléments de rallonge et de rechange sont disponibles aussi pour les conduits du poêle Kirami 120 / 150 mm.



Porte en verre

La porte en verre disponible en accessoire crée une belle ambiance et permet de vérifier aisément s'il faut rajouter du bois ou pas. La porte en verre est disponible pour les modèles : **MACU, CULT et CUBE.** (modèles fabriqués après 2017).

Tubtainer 2 - chauffage en continu et filtration

Un poêle électrique facile à utiliser pour chauffer l'eau en continu combiné à une unité de filtration. Le système est composé d'un poêle électrique, d'une pompe de circulation, d'un filtre et d'un panneau de commande. Le poêle consomme peu d'électricité et selon la température extérieure, chauffer l'eau en continu toute une journée ne vous coûtera pas grand-chose. L'eau du bain reste prête pour une baignade pendant plusieurs semaines grâce au système de filtration automatique intégré. Au besoin, des produits de traitement de l'eau peuvent être utilisés.

Fin de série



TUBTAINER 2	
PUISSANCE DE CHAUFFAGE	2 kW
SOURCE D'ÉNERGIE	Électricité
DIMENSIONS L X H X P	410 x 605 x 645 mm
POIDS	33 kg
UTILISATION PRÉVUE	Chauffage en continu et filtration

Misez sur la propreté, investissez dans un filtre

Le deuxième pilier pour la pureté de l'eau du bain est un bon dispositif de filtrage qui évacue les impuretés physiques de l'eau. En utilisant ces produits de manière combinée, vous pourrez utiliser votre eau de bain plus longtemps. Après toute utilisation, il est bon de veiller aussi à la propreté du bain nordique, et pour cela, Kirami a ses propres produits nettoyants de qualité.

FILTRES



Appareil à filtration MF250

Filtre très efficace pour les petits bassins. Les filtres de haute qualité nettoient l'eau de la poussière, des feuilles, des saletés issues du bain, ainsi que des autres impuretés.



Filtre de surface SI 2000

Filtre de petite taille pour le rebord du bain nordique Kirami. Excellent choix, facile à utiliser pour ceux qui ont besoin d'un petit filtre.



Fin de série

Tubtainer 2 réchauffeur et filtre

Poêle électrique permettant de maintenir la température et unité de filtration du bain nordique, facile à utiliser. L'eau du bassin reste propre pendant des semaines en utilisant les produits nettoyants adaptés pour Tubtainer2.



Fin de série

CF23 Filtre à cartouche

Filtre à cartouche externe efficace, il est adapté pour les bains Kirami. La cartouche peut-être lavée et rincée sous l'eau courante, et au besoin, remplacée par une nouvelle.



Pompe à chaleur Poolican

La Poolican est capable de chauffer comme de refroidir l'eau d'un bain nordique. L'unité fonctionnelle et facile à utiliser comprend une pompe de circulation, un filtre et un panneau de commande. Puissance totale env. 5 kW



Entretien de la cuve



En savoir plus :



Q: Quelle est la durée d'utilisation du bain nordique ?

R: La durée de vie du bassin en plastique est de plus de 15 ans, mais les pièces en bois (panneaux), s'usent/vieillissent au fil du temps. La durée de vie d'un bain nordique tout en bois est d'environ 10 ans en fonction de son entretien (nettoyage, huilage et bonne aération).

Q: Est-il plus facile d'entretenir un bassin en plastique qu'un bain en bois ?

R: Le plastique est plus facile à maintenir propre, car la saleté et les impuretés se détachent plus facilement de la surface interne lisse.

Q: Comment entretenir la surface interne du bain nordique ?

R: Il est recommandé de nettoyer régulièrement la surface intérieure avec un détergeant (par exemple, Kirami Biopesu), de le rincer et le bien le sécher. La surface intérieure du bain en bois requiert un entretien plus soigneux que les bassins en plastique et dont les surfaces ne doivent cependant pas être frottée trop fort afin de ne pas les rayer.

Q: Est-il possible de traiter la surface intérieure d'un bain nordique en bois avec une huile pour bois ?

R: Il n'est pas recommandé de traiter la surface intérieure d'un bassin en bois avec des huiles ou d'autres produits, car ils se dissolvent dans le bassin où l'eau chauffe. Vous pouvez appliquer différentes huiles pour bois ou des couleurs brillantes sur les panneaux extérieurs, ainsi que des produits à base de solvant à base aqueuse, c'est-à-dire presque tous les produits de traitement du bois disponibles en magasin.

Q: Comment entretenir la surface extérieure du bain nordique ?

R: Les surfaces lasurées, en bois thermo-traité et en épicéa peuvent être traitées avec des huiles pour bois tant qu'elles ne laissent pas de couche sur la surface qui pourrait en domager les panneaux si le bois gonfle ou se rétracte. Pour les panneaux en pin thermowood et épicéa lasurés, vous pouvez utiliser de l'huile pour bois soluble à l'eau avec une nuance adéquate. Les panneaux composites ne requièrent pas d'autre entretien qu'un nettoyage de temps à autre. Pour l'entretien des panneaux en Cèdre rouge, on utilise de l'huile de paraffine. Lorsque vous manipulez les panneaux du bain, vous pouvez retirer les cerclages extérieurs ou les recouvrir avec du ruban adhésif pendant le traitement et nettoyer immédiatement les éventuelles éclaboussures ou coulures.

Q: Pourquoi le plastique est-il un bon choix pour la cuve du bain nordique ?

R: Le plastique est un matériau homogène qui résiste bien à l'usure. La surface du plastique n'absorbe pas les saletés, ce qui assure un entretien rapide et facile, et permet d'utiliser un appareil de nettoyage à pression, par exemple. Le plastique ne nécessite pas d'entretien, il résiste à l'usure et aux UV, ainsi qu'à toutes les conditions météorologiques. Il est respectueux de l'environnement et recyclable.

Q: A quelle fréquence faut-il changer l'eau du bain ?

R: Il est recommandé de changer l'eau du bassin utilisé par une famille tous les 1-2 jours. Avec une utilisation correcte du filtre et des produits chimiques, l'eau peut être utilisée jusqu'à 1 à 3 mois. Il est conseillé d'utiliser des produits chimiques de désinfection s'il l'on se baigne plus d'une fois.

Marches et porte-boissons

MADE IN +
FINLAND

Les escaliers et porte-boissons conçus par nos soins durent des années grâce à la sélection de matériaux de qualité, même dans les conditions météo les plus extrêmes. La structure de support des escaliers garantit un accès sécurisé au bain nordique, et le porte-boissons améliore la convivialité et le plaisir du bain. Certains modèles sont aussi disponibles en une seule couleur et fabriqués dans une autre matière. Informations plus précises sur nos pages Internet : www.kirami.fi

Step-A-round



Stepin

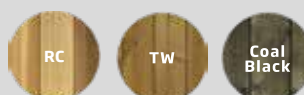

Escalier
Family



Delux



Drink Arc
avec pieds



Drink Arc



Kirami Tubbar

Le Tubbar est un porte-boissons élégant conçu par Kirami. Les porte-boissons Kirami sont d'excellente qualité et faciles à utiliser. Ils isolent vos verres de la chaleur de l'eau et gardent vos boissons fraîches. Ces produits sont aussi des éléments décoratifs amusants qui flottent entre les baigneurs. Avec le Tubbar, les boissons restent toujours à portée de main et personne ne doit se lever pour aller les chercher. En outre, chaque emplacement de verre dispose d'un symbole permettant à chaque baigneur de savoir quel est son verre, même si le porte-boissons circule constamment. Le trou au centre est réservé à la bouteille et fait 11 cm de diamètre, tandis que les trous pour les verres font 7,5 cm de diamètre. Le porte-boissons a été conçu et fabriqué en Finlande.



MADE IN  FINLAND

Couvercles et verrous



Tous les bains nordiques Kirami peuvent être équipés d'un couvercle. La plupart des modèles existent en matière plastique ou isolante, et en versions adaptées aux bains équipés d'un poêle externe ou d'un poêle immergé. Le couvercle est un accessoire d'une grande utilité. L'eau du bassin chauffe plus rapidement et reste chaude plus longtemps. En plus, le couvercle optimise le temps de chauffage en cas d'utilisation durant plusieurs jours consécutifs. Il empêche aussi tout corps étranger d'arriver dans l'eau et le bassin reste propre lorsqu'il est vide. Enfin, le couvercle renforce la sécurité si vous avez des enfants ou des animaux et il protège l'intérieur de votre bain nordique des rayons U.V.

MADE IN +
FINLAND



Couvercle rond en plastique ABS

Il convient pour les bains nordiques de taille M (170 cm de diamètre) équipés d'un poêle externe. Le couvercle en plastique devient un accessoire de sécurité lorsque vous l'attachez au bain à l'aide de la sangle de sécurité, disponible en option. Un couvercle de bain nordique muni d'un système de verrouillage augmente la sécurité et empêche qu'un jeune enfant sans surveillance ne tombe dans le bassin, par exemple.

Sangle de sécurité

Les couvercles en plastique pour bains nordiques peuvent être équipés d'une solide sangle munie d'un verrou à clé, disponible en option.



Couvercle isolant

Les couvercles en simili cuir, solides et isolants, conviennent à différentes tailles de bains nordiques équipés d'un poêle extérieur. Les anses sur les côtés permettent de le lever et de le manipuler facilement. Il est fixé à l'aide de quatre sangles avec attaches et verrous de sécurité, toujours fournis avec le couvercle. Le couvercle est classé comme couvercle de sécurité selon la norme EN 17125.

Détails pensés avec minutie

Eclairage LED

Les lampes LED installées en usine créent une ambiance magique pour éclairer vos bains de nuit.

Accessoire



Accessoire

Kit de vidange intermédiaire

Ce kit comprend les pièces nécessaires pour installer la vanne de vidange entre le poêle et le bassin. Le produit ne contient pas la vanne de vidange Kirami, mais remplace la vidange existante.

Isolant EPS

L'isolant EPS sous la banquette et le fond retient la chaleur de l'eau et améliore le confort de l'assise.

Kirami

Accessoire



Kits de branchement Filtration

Kits de tuyaux/de traversées qui permettent de fixer des filtres externes et des dispositifs de chauffage pour les bain nordiques Kirami. Selon vos besoins, vous pouvez vous procurer des tuyaux supplémentaires ou autres accessoires. Le kit de traversées est utilisé pour brancher un appareil à filtration sur les bains Kirami (raccords de 38 mm).

Accessoire

Isolation périphérique

Isolation périphérique supplémentaire destiné aux bains nordiques équipés d'une cuve intérieure en plastique entre l'habillage et la cuve intérieure. L'isolant supplémentaire d'une épaisseur de 5 mm est installé en usine s'il est commandé en même temps que le bain nordique.



Accessoire

Kit d'extension

Kit d'extension pour les poêles externes Kirami qui permet déplacer le poêle plus à l'écart du bassin.



Accessoire

Couvercles

Des couvercles isolants sont disponibles pour tous les bains nordiques Kirami, et la plupart des modèles peuvent également être complétés par une housse en plastique. Des versions dédiées existent pour les baignoires équipées d'un poêle externe ou interne. Un couvercle présente plusieurs avantages, parmi lesquels l'accélération du processus de chauffage et le maintien de la propreté du bain nordique.

Tige d'anode de magnésium

La tige d'anode de magnésium de Kirami protège votre poêle contre la corrosion. Il est recommandé de vérifier l'état de la tige chaque année et de la changer selon les besoins.



Éléments du conduit

Chaque bain contient un carton de conduits pour le poêle. Des pièces de rallonge et de rechange sont aussi disponibles. 200 cm (longueur), 150 mm (diamètre) 150 cm (longueur), 120 mm (diamètre)

Accessoire



Valve à bille

Une gamme de produits qui peut remplacer la valve de vidange Kirami par une valve à bille traditionnelle. Ces produits sont compatibles avec les bains nordiques en plastique Kirami, fabriqués à partir du printemps 2014.



Accessoire

Plaque pare-feu

La plaque pare-feu des poêles Kirami protège la partie avant du poêle contre les éventuelles étincelles et renforce la sécurité anti-incendie.



Accessoire

Porte en verre

La porte en verre disponible en option crée une belle ambiance et permet de vérifier aisément s'il faut rajouter du bois ou non. La porte en verre est disponible pour les modèles : **MACU, CULT et CUBE.**

Kirami est aussi pionnière en matière de sécurité

Kirami est le seul fabricant de bains nordiques qui prend part activement à la création de la nouvelle norme européenne EN 17125, liée aux exigences en matière de sécurité et aux méthodes d'essai des bains nordiques. Kirami accorde une attention particulière à la sécurité des enfants, point essentiel pour l'élaboration de cette norme.

Le travail de développement a aussi accueilli des entreprises du domaine et des autorités chargées de la sécurité, comme Tukes (Agence finlandaise de la sécurité et des produits chimiques) et les autres agences européennes correspondantes. La norme prend en compte les points de vue sécuritaires, les détails techniques, la qualité et les différentes consignes. Le client peut être assuré de la sécurité du produit lorsqu'il achète un bain nordique qui satisfait à la norme en question.

Voici comment nous respectons les exigences de la norme.

Couvercle

La norme prend en considération la sécurité des enfants en particulier. Le couvercle du bain nordique est le moyen le plus efficace de veiller à ce que les enfants n'aillent pas dans le bain sans surveillance. En dernier ressort, la responsabilité concernant la sécurité des enfants revient toujours aux adultes qui doivent veiller à tout instant sur les enfants à proximité du bain nordique, et doivent verrouiller le couvercle lorsque le bassin est hors du champ de surveillance ou n'est pas utilisé.

Pour tous les modèles de bain nordique Kirami, il existe un couvercle de qualité facile à manipuler et qui peut être équipé d'une sangle de sécurité. Le couvercle est utile du point de vue de la sécurité et offre d'autres avantages.

- Il empêche les enfants d'avoir accès au bassin sans surveillance
- Il protège le bassin des saletés et des rayons U.V.
- Il accélère le chauffage de l'eau
- Il garde l'eau chaude plus longtemps
- Il réduit le besoin de chauffage d'eau le jour suivant



Escaliers

La norme requiert de sécuriser l'accès et la sortie du bassin. Généralement, on a besoin d'une marche extérieure, que le client doit acheter de sa propre initiative. Kirami propose une sélection de marches qui s'adapte à tous les bains nordiques.

- Vous pouvez rentrer et sortir du bassin en toute sécurité



Grilles de protection

La norme exige qu'il ne doit pas y avoir d'ouvertures où les mains, les doigts, jambes, orteils, têtes, puissent se coincer sous l'eau à l'intérieur du bassin. Dans les bains nordiques Kirami, les ouvertures sont recouvertes d'une grille protectrice.

- Renforcent la sécurité en empêchant les doigts (aussi de pied) de se coincer
- Réduisent la pénétration des saletés dans le circulateur d'eau

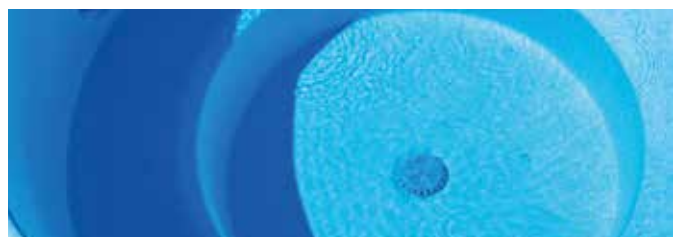

Thermomètre et rame de mélange

La norme requiert de surveiller la température du bassin pour s'assurer de se baigner en toute sécurité. Ceci est possible à l'aide de différents thermomètres. Avant de mesurer la température, il est conseillé de mélanger l'eau, afin que l'eau de surface se mélange avec l'eau plus froide du dessous, et que les valeurs indiquées soient correctes. Ceci se fait aisément avec la rame de mélange Kirami, par exemple. Vérifier la température de l'eau avant de rentrer dans le bain nordique.

- Mélanger l'eau garantira une température plus uniforme
- Le thermomètre indiquera lorsque la température sera convenable

Bouclier anti-brûlures, chapeau de cheminée et plaque pare-feu

La norme permet également d'assurer la sécurité anti-incendie des bains nordiques et des poêles.

La protection thermique, le chapeau de cheminée et la plaque pare-feu améliorent la sécurité anti-incendie. Vous trouverez bien évidemment toutes les consignes sur les distances minimum de sécurité conformes à la norme chez Kirami. Les surfaces des poêles de Kirami ne deviennent jamais brûlantes lorsque l'on respecte les instructions d'utilisation et que l'on remplit le bassin d'eau avant de commencer à chauffer le poêle. Grâce à la libre circulation, l'eau refroidit le poêle en aluminium

- La protection thermique prévient de toucher le conduit du poêle
- Le chapeau de cheminée réduit la diffusion des étincelles aux alentours
- La plaque pare-feu empêche la chute des tisons devant le poêle.



Distance minimum de sécurité des bains nordiques chauffés avec un poêle à bois avec des éléments ignifuges.

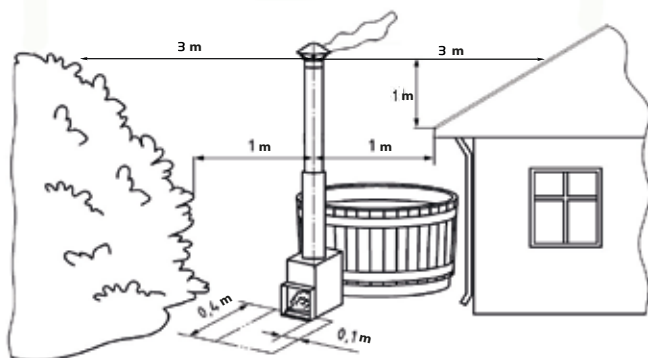

Matériaux durables, traçables et recyclables

La norme se prononce aussi sur les matériaux de fabrication, ainsi que sur la qualité globale du produit.

Les bains nordiques Kirami et les produits Outstanding ont été faits pour durer, et tous nos produits ont une garantie de deux ans. Tous les matériaux utilisés pour la fabrication peuvent être recyclés. Le poêle et les cerclages peuvent être emmenés au recyclage du métal. Les éléments en bois, caoutchouc ou plastique peuvent être recyclés ou utilisés comme déchets énergie renouvelable. Le tri des déchets peut être facilité en démontant le bain à l'avance. Le tri minutieux des déchets peut faciliter le travail de la déchetterie, et réduire vos coûts de retraitement des déchets.

- Une garantie qui fonctionne
- Vous obtiendrez des pièces de rechange et des équipements pour votre bain nordique encore pendant de nombreuses années
- Vous pouvez changer de bain nordique Kirami en toute tranquillité d'esprit

Des baignades en toute sécurité !

Ci-dessous figurent des explicatifs de symboles liés à la sécurité d'utilisation du bain nordique.



- Lisez la notice d'emploi et les réglementations en matière de sécurité avant toute utilisation.
- Surveillez les enfants lorsqu'ils sont dans le bassin.
- Il est interdit de sauter dans le bassin !
- N'insérez jamais vos doigts dans les ouvertures du bain nordique.
- Remplissez le bain jusqu'au niveau de remplissage minimum, c'est-à-dire 5 cm au-dessus du passe-paroi supérieur du poêle, avant de le chauffer.
- Faites attention aux surfaces chaudes !

Kirami FinVision

**ANN
EX** 

Complete sauna experience

D'un bain nordique
à un jardin totalement paradisiaque
- Kirami FinVision® Annex

HARVIA



Un bain nordique Kirami, c'est la première étape pour rendre la vie dans le jardin toujours plus agréable. Et si vous voulez encore plus en profiter, les modules Kirami FinVision® Annex vous permettront de créer un jardin paradisiaque aussi parfait qu'unique. Comme les saunas Kirami FinVision® Nordic misty et les bains nordiques Kirami, qui sont parfaitement assortis et créent ainsi un environnement particulièrement propice à la détente.



Laissez libre cours à votre créativité et faites de votre jardin un paradis

Le concept modulaire Annex vous donne la possibilité de choisir les éléments qui répondent à vos besoins et de les combiner de manière créative et harmonieuse. Les modules comprennent des saunas, des vestiaires, des terrasses, des salons d'hiver et des pergolas, que vous pouvez soit mélanger et assortir selon vos préférences,



soit acheter en tant que modules individuels. Les modules sont conçus pour avoir une apparence uniforme, les nouvelles parties s'intégrant tant structurellement qu'esthétiquement aux parties existantes. De plus, les bains nordiques Kirami comprennent des modèles dont les couleurs et les matériaux sont parfaitement assortis aux modules Annex.

Les modules FinVision® Annex peuvent être complétés par des accessoires et des équipements Kirami, ainsi que par des barbecues, des braseros et des décorations de jardin de la gamme de produits Outstanding, grâce auxquels vous créez une fantastique oasis dans votre propre jardin.

Pour plus d'informations, consultez notre catalogue entièrement consacré à Kirami FinVision® Annex.



Conception facile avec Kirami FinVision® Annex

Que ce soit pour créer votre propre jardin paradisiaque ou une oasis à usage professionnel avec des unités en location, mieux vaut commencer par examiner attentivement quels éléments inclure. Rêvez-vous principalement d'un sauna, souhaitez-vous un espace spa confortable ou préférez-vous avoir une cuisine extérieure idyllique avec son coin repas ? Peut-être aimeriez-vous aussi ajouter un bain nordique Annex, ou un barbecue, un brasero et des décorations extérieures Outstanding.

La prochaine étape consiste à décider où placer les modules. Considérez l'espace disponible et trouvez l'endroit le plus approprié pour chaque module.

Après avoir décidé quels éléments inclure et où les placer, il ne vous reste plus qu'à combiner les modules et accessoires Kirami FinVision® Annex selon vos vœux. Rien de plus simple, les modules ont en effet été conçus pour être parfaitement coordonnés.

Ces deux pages contiennent quelques exemples de combinaisons de modules de différentes tailles. Il ne s'agit toutefois que de suggestions. Vous êtes libre de choisir votre combinaison préférée ! Si vous avez besoin d'aide pour la planification ou de plus amples informations, veuillez contacter nos revendeurs.



i Les modules sont parfa



Combinaison : Terrasse S, vestiaire S et Kirami FinVision® -sauna S Nordic misty.



Combinaison : Kirami FinVision® -sauna M Nordic misty et pergola M avec brise-vues.

Kirami FinVision®
-lounge XL Nordic misty
One door



Accessory:
Kirami FinVision®
-sofa set
Orange

~ 444 cm

tement connectés les uns aux autres

Combinaison : Kirami FinVision® -sauna M Nordic misty, vestiaire S, terrasse S et salon d'hiver XL.

Kirami FinVision® Experience.

Notre passion pour les saunas et les bains nous a encouragés à créer notre propre famille de textiles et d'accessoires de qualité : la gamme Kirami FinVision® Experience. On sent que la gamme Kirami FinVision® Experience reflète l'essence même de la marque Kirami : sensations, plaisirs et expériences. La vie, c'est ici et maintenant. Apprécions-la !



PEIGNOIRS

Notre élégant peignoir intemporel possède une grande capuche et des poches latérales très pratiques. Les peignoirs sont entièrement fabriqués en coton, une matière douce qui n'irrite pas la peau. De qualité exceptionnelle, ils résistent à l'usure et aux lavages. La même coupe convient aussi bien aux hommes qu'aux femmes.

SERVIETTES

Nos serviettes au tissage gaufré, superbes et séduisantes, sont entièrement fabriquées en coton. Enveloppez-vous dans ces écrins de douceur pour sécher votre peau avec délicatesse après une séance de sauna ou de bain nordique. Une réelle sensation de luxe au quotidien.



BONNETS DE BAIN

Nos bonnets de bain vous tiennent chaud l'hiver et vous protègent des insectes l'été. Ils apportent aussi une touche de fun et d'humour à vos moments de baignades en toutes saisons. Dans un sauna, un bonnet de bain protège vos cheveux et votre cuir chevelu de la chaleur.



TROUSSE DE TOILETTE

Nos trousse de toilette sont fabriquées à la main en Finlande en collaboration avec l'entreprise Purve Clothing à partir de toiles de voiles recyclées et de chutes de cuir. Rassemblez tout ce dont vous avez besoin pour votre séance de sauna dans cette trousse et ayez vos affaires à portée de main à tout moment.



SERVIETTE DE SAUNA

Notre serviette de sauna de qualité est agréable au toucher. Les dimensions de cette serviette 100 % coton sont de 45 cm x 55 cm. Cette serviette de qualité conservera sa forme et sa couleur lavage après lavage.



Outstanding

by **KIRAMI**

« Quand l'amitié nous réunit. Quand les formes rencontrent l'acier. Quand le crépitement du feu s'allie aux flammes dansantes. Quand l'esprit s'égaré dans la chaleur du bain. "Alors laissez-vous porter par la magie du feu" »

MADE IN  FINLAND



IRON MONSTER

L'Iron Monster est une plaque de cuisson robuste en acier laminé. Vous pouvez y faire griller de bons steaks pour un grand nombre de personnes. Cet outil de cuisson extrêmement polyvalent fonctionne comme une cuisinière d'autrefois.

L'Iron Monster doit être placé sur un brasero. L'idéal est de le placer sur une cuve Roasty Boss, qui est maintenant disponible avec une nouvelle base en acier inoxydable. Ensemble, ils constituent les barbecues Iron Monster.

Le panier à pierres qui fait office de base peut être rempli de pierres assorties au décor ou laissé vide. Ces différents composants peuvent aussi être achetés séparément.



Iron Monster BBQ

Diamètre 762 mm

Hauteur 625 mm



Cuve Roasty Boss

Roasty boss est un barbecue XXL qui garantit de satisfaire les plus exigeants des chefs ! Il est accompagné de différents accessoires pour cuisiner allant de la plaque de cuisson aux grilles.

Roasty Boss est le bras droit cuisinier, grâce à sa taille il permet de préparer de délicieuses grilles pour un grand nombre de personnes et de cuire des légumes sur le côté en même temps. La cuve du barbecue est fabriquée en acier Corten et le reste en acier inoxydable.



Roasty Boss



TRIHOLDY

Triholdy est un nouvel élément multifonction pour les espaces extérieurs. Il est en effet possible de les assembler les uns aux autres et peut servir ainsi par exemple d'unité de rangement, de mur de séparation, ou comme un abri pour garder le bois au sec.

Le Triholdy peut être utilisé dans la construction d'un mur végétal avec différentes plantes en pots ou bien pour faire directement des plantations à même le sol. Avec Triholdy modelez votre jardin comme bon vous semble.



LEATHER PATRON

Ceci n'est pas un tablier ordinaire, il s'adresse aux véritables chefs de barbecue, et est fabriqué en cuir épais patiné de qualité. Le tablier en cuir fait de vous le roi du barbecue, et c'est une bonne idée cadeau.



KINDLING CRACKER

Un moyen aisé et sûr de couper du bois. Kindling Cracker est aussi résistant, car il est fabriqué à partir d'une pièce en fonte et il suffit de le brosser pour l'entretenir.

Cuisiner au barbecue et manger dehors stimulent tous nos sens. Le livre de recettes du chef Jesse Söderlund, LET'S EAT OUT, est un recueil des meilleures recettes pour se régaler en extérieur.



Vous pouvez aussi regarder les vidéos des recettes du livre LET'S EAT OUT ici.



LES PARTENAIRES DE KIRAMI

VaLePa

VaLePa est l'un des clubs de volley-ball finlandais les plus performants, avec, à leur palmarès, six championnats finlandais et plusieurs victoires en Coupe de Finlande remportés au cours des sept dernières années, la dernière datant de 2022.

VaLePa et Kirami travaillent ensemble depuis maintenant plusieurs années. Une collaboration de plusieurs années permet le développement des opérations à long terme, et nous permet de combiner deux marques fortes et positives aux niveaux national et international. Un grand merci à Kirami pour cette collaboration de longue date !

- Directrice générale Hanna Arve-Talvitie, VaLePa



Katri Lylynperä

Katri Lylynperä, née en 1994 et originaire de Vammala, est une skieuse de fond. C'est une athlète olympique dont le meilleur classement dans les grandes compétitions est la 8^e place aux Championnats du monde de ski d'Oberstdorf. Elle a réussi à se classer cinquième de la Coupe du monde.

Au cours de cette collaboration débutée en 2016, j'ai eu l'occasion de rencontrer des personnes formidables chez Kirami, et ma famille a fait l'acquisition de deux bains nordiques. Dans notre maison d'été, mes parents et l'enfant de ma sœur profitent désormais du paysage lacustre dans la chaleur du bain nordique plutôt que dans les eaux froides du lac. Quel bonheur de voir toute la famille profiter du bain nordique et du sauna pour se détendre.

-Katri Lylynperä



Mettez du luxe dans votre vie, vous le méritez !

Les produits Kirami sont reconnaissables à leurs finitions soignées. Kirami fabrique ses bains nordiques et ses saunas à partir de matériaux durables de qualité qui offrent différentes options pour répondre à tous les goûts. Les produits sont pratiques et faciles à entretenir, ce qui contribue à leur qualité, et vous pouvez commencer à les utiliser sans difficulté. Ce que nous voulons chez Kirami, c'est offrir à nos clients des moments mémorables et appréciables dans nos saunas et bains nordiques, et ce, en toutes saisons.

Nous puisons notre force dans la satisfaction de nos clients !



Warmer feelings.

Commande et livraison

Modèles et commande

Grâce à notre vaste réseau de revendeurs, nous sommes en mesure de vous offrir le meilleur service. Vous trouverez votre revendeur le plus proche sur notre site internet.

Prix

Lorsque vous souhaitez faire l'acquisition de votre bain nordique, demandez à votre revendeur le plus proche. Les prix et les délais de livraison varient en fonction du modèle choisi.

Livraison et transport des produits

Les bains sont livrés assemblés à l'adresse désirée en fonction de l'accessibilité du lieu. Les délais de livraison sont déterminés en fonction du produit et de la saison.

Notice d'emploi

La notice d'emploi nécessaire est livrée avec les produits. Les notices d'emploi peuvent également être téléchargées à partir de notre site web. Si vous avez besoin de davantage d'informations, veuillez contacter votre vendeur.

Plus d'informations sur : www.kirami.fr

Nous nous réservons le droit d'apporter des modifications.



www.facebook.com/kiramioy



www.instagram.com/kiramioy



Chaîne YouTube de Kirami Oy

www.kirami.fr/blog



Warmer feelings.

Kirami Oy

Villiläntie 2, 32730 Sastamala, Finlande

+358 10 574 2172 (frais de réseau local/réseau mobile) Ventes

+358 10 574 2171 (frais de réseau local/réseau mobile) Support technique

info@kirami.fi

www.kirami.fi